

25zT



Concrete solutions. Always.

Motore 3TNV76

Potenza massima 13,7 kW - 18,6 HP

Peso di trasporto 2.450 - 2.580 kg

 **EUROCOMACH®**

25ZT

Peso di trasporto con roll-bar (senza benna e operatore)	kg	2.450
Peso di trasporto con cabina (senza benna e operatore)	kg	2.580
Peso operativo ISO 6016 con roll-bar (con benna 55 kg e operatore 75 kg)	kg	2.580
Peso operativo ISO 6016 con cabina (con benna 55 kg e operatore 75 kg)	kg	2.710
Velocità di traslazione (AUTO TWO SPEED)	km/h	1a : 0 ÷ 2,2 / 2a : 0 ÷ 4,1
Velocità di rotazione	rpm	11

MOTORE

Modello	YANMAR 3TNV76 - STAGE 5	
Potenza max. (2.200 rpm)	kW - HP	13,7 - 18,6
Cilindrata	cc	1.116
Numero di cilindri	n°	3
Raffreddamento	Liquido	
Consumo	lt/h	3,1
Alternatore	V (A)	12 (40)
Batteria	V (Ah)	12 (65)

IMPIANTO IDRAULICO

Tipologia pompe	portata variabile	
Cilindrata pompe	cc	2 x 13 + 8,3
Portata pompe	lt/min	2 x 28,5 + 18
Pressione max. di taratura impianto	bar	230
Impianto ausiliario (pressione max): AUX 1 semplice o doppio effetto	lt/min (bar)	45 (210)

PRESTAZIONI

Profondità di scavo max. con braccio standard (braccio optional)	mm	2.700 (2.900)
Altezza max. scarico con roll-bar e braccio standard (braccio optional)	mm	3.330 (3.460)
Altezza max. scarico con cabina e braccio standard (braccio optional)	mm	3.190 (3.310)
Forza di strappo alla benna (braccio standard) ISO 6015	daN	2.200
Forza di rottura braccio (braccio standard) ISO 6015	daN	1.450
Forza di trazione	daN	2.200
Pressione specifica al suolo	kg/cm ²	0,28
Pendenza superabile	60% - 30°	

DIMENSIONI

Larghezza massima	mm	1.500
Altezza totale	mm	2.527
Raggio di rotazione posteriore	mm	750
Lunghezza braccio scavo standard (braccio optional)	mm	1.350 (1.550)
Larghezza cingoli	mm	280
Numero rulli (per ciascun lato)	n°	4/1

RIFORNIMENTI

Serbatoio gasolio	lt	26
Serbatoio olio idraulico	lt	29
Capacità sistema idraulico	lt	40
Capacità sistema di raffreddamento	lt	5
Olio motore	lt	2,8

COMANDI

Primo braccio, braccio scavo, benna e rotazione torretta	2 manipolatori servocomandati
Movimenti dei cingoli (compresa controrotazione)	2 leve servocomandate
Lama reinterro	leva servocomandata
Impianto ausiliario con ritenuta AUX 1 (semplice o doppio effetto)	comando potenziometrico su manipolatore dx
Brandeggio	comando potenziometrico su manipolatore sx

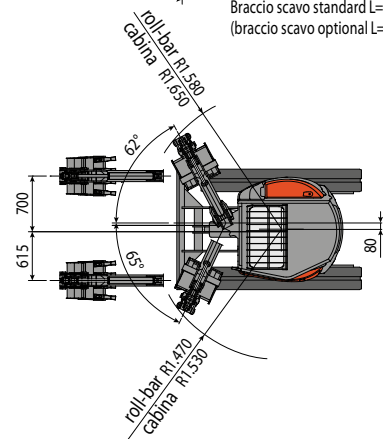
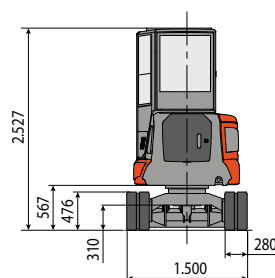
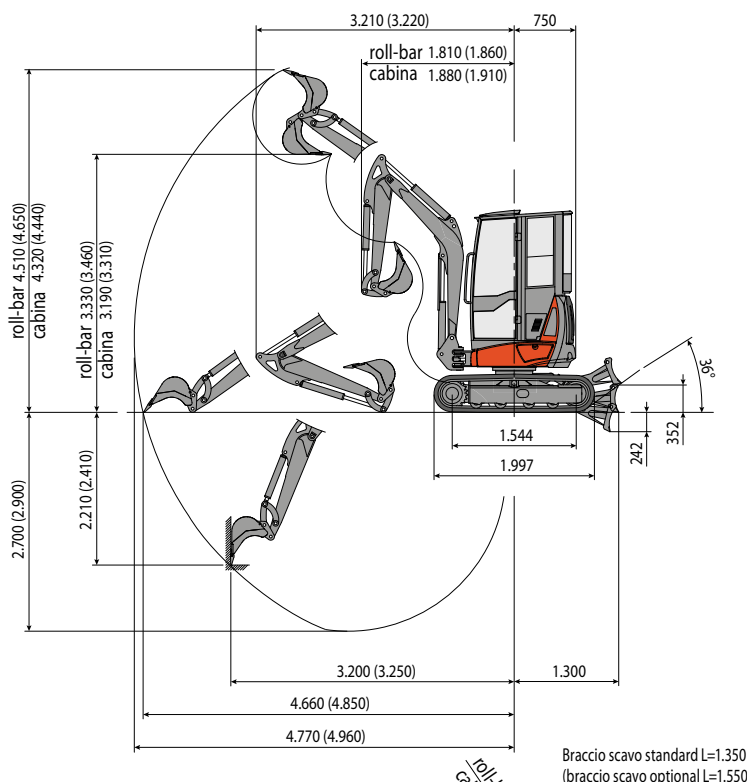

CAPACITA' DI SOLLEVAMENTO

Sbraccio riferito al centro di rotazione (m)
Capacità di sollevamento (kg) ad altezza 1.0 m

	2	3	4	MAX
Frontale e lama abbassata	*1.040	*550	*420	*410
Frontale e lama alzata	750	420	260	240
Laterale	790	440	280	270

* Indica il limite di carico idraulico.

La capacità di sollevamento è basata sulla norma ISO 10567 e non eccede oltre il 75% del carico statico di ribaltamento o dell'87% della capacità di sollevamento idraulico della macchina.

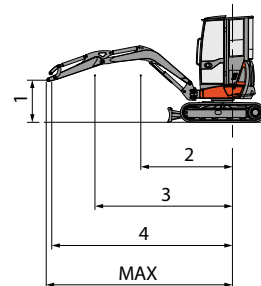

Le immagini possono mostrare dotazioni non di serie. Le caratteristiche tecniche non sono impegnative e possono essere modificate senza preavviso.

 **EUROCOMACH®**